

腕挟み防止用ガードラバー（3種）と注意ラベル 貼り付け手順書

対象機種：ダイノマックス

■作業概要

メダルがキャビネットと床面の隙間に入るのを防止するガードラバーと、その隙間に手や腕を入れないよう注意を促す注意ラベルをキャビネットに貼り付けます。作業時間は、約30分です。

■付属品一覧

部品名：注意ラベル（腕）
部品番号：G1002640B
枚数：16枚

部品名：ガードラバー（サイド）
部品番号：F9008019A
枚数：16枚



小

部品名：ガードラバー（コーナー）
部品番号：F9008018A
枚数：8枚



中

部品名：ガードラバー（ターミナル）
部品番号：F9008020A
枚数：8枚

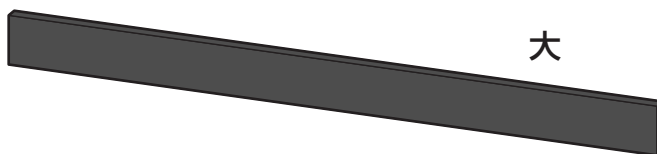

大

■使用工具

柔らかい布

スパナ

モンキーレンチ

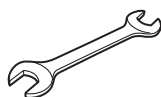

■作業に関する問い合わせ先：（株）タイトーTECH事業部サービスセンター TEL：046(235)9510

■注意ラベルの貼り付け方法

- 1 注意ラベル（16枚）をターミナルキャビネット（8カ所）、コーナーキャビネット（8カ所）に貼り付けます。
- 2 貼り付け位置（灰色部）の汚れを柔らかい布でよく拭き取ります。汚れがひどいときは、中性洗剤を染み込ませた柔らかい布で汚れをふき取り、少し水を含ませた布で軽くこすったのち、最後に乾いた柔らかい布でよくふきとってください。
- 3 注意ラベル裏面の剥離紙を剥がします。各キャビネット底面の縁から40mm離し、各キャビネットの中心に貼り付けてください。

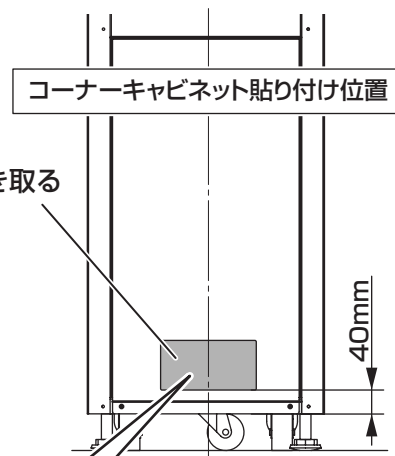

コーナーキャビネット貼り付け位置

汚れを拭き取る

40mm

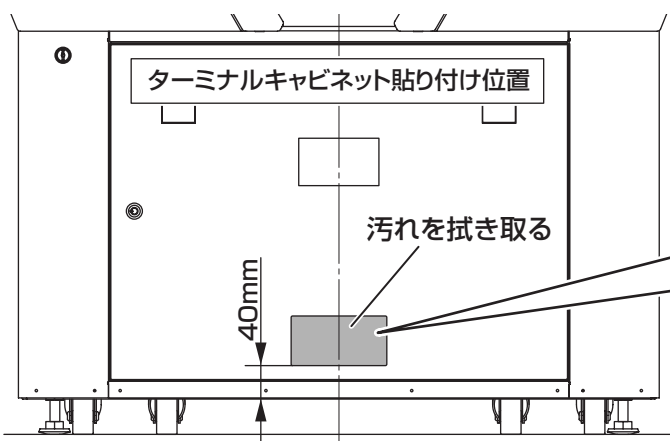

ターミナルキャビネット貼り付け位置

汚れを拭き取る

40mm



剥離紙

【注意ラベル】

■ガードラバー（3種）貼り付け方法

- 1 ガードラバー（3種類）をターミナルキャビネット（正面）、コーナーキャビネット（正面と両側面）にそれぞれ貼り付けます。
- 2 各キャビネットのアジャスターが床に接地されていることを確認してください。接地していない場合は、スパナまたはモンキーレンチでアジャスターナット部を回転させ下ろしてください。固定ナットがあるタイプは、最後にナットを上側に締め付けます。
- 3 貼り付け位置（灰色破線部）の汚れを柔らかい布でよく拭き取ります。汚れがひどいときは、中性洗剤を染み込ませた柔らかい布で汚れをふき取り、少し水を含ませた布で軽くこすったのち、最後に乾いた柔らかい布でよくふきとってください。
- 4 ガードラバー背面の剥離紙を剥がし、灰色破線部にしっかりと貼り付けます。貼り付け後、ガードラバーと床面に隙間ができていないこと、各キャビネットのドアが開閉できることを確認してください。

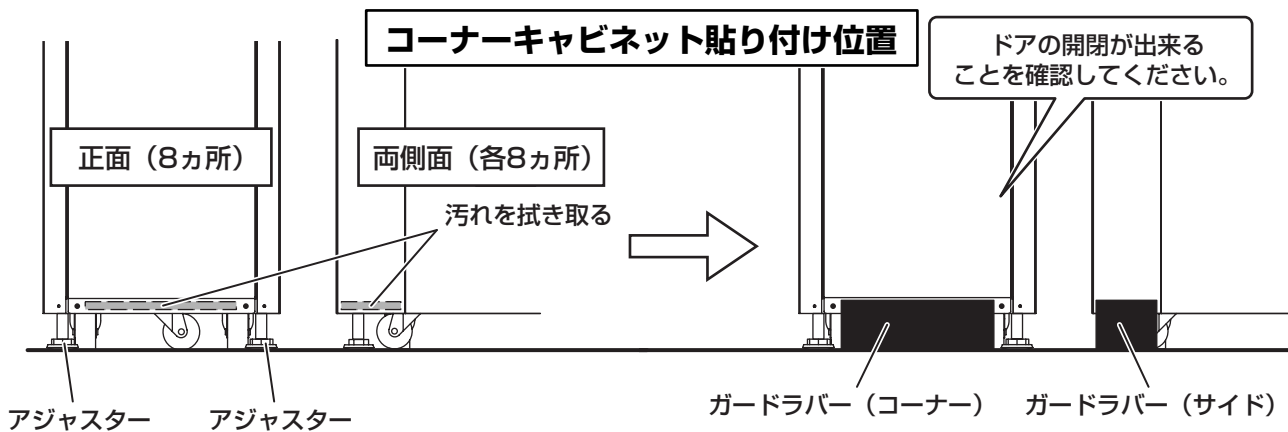
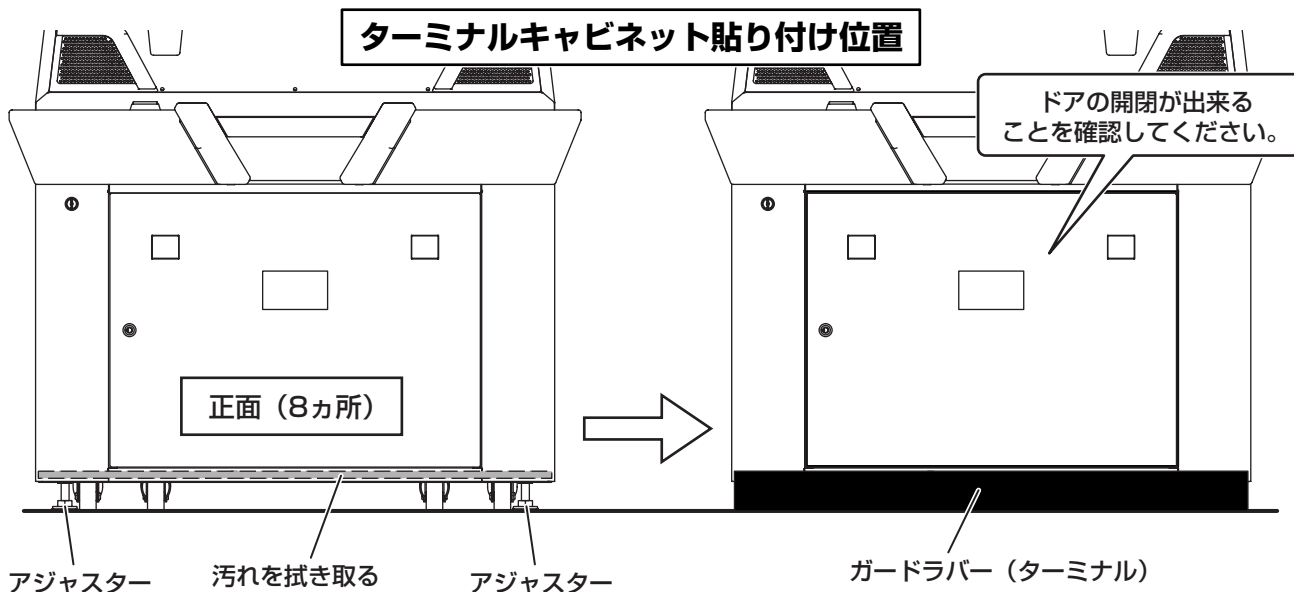
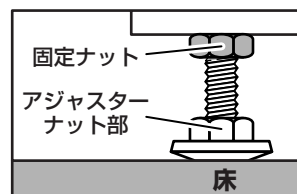

■貼り付け完成図

